

LAURA ASHLEY

## NON-ELECTRIC SHADE REDUCER FITTING INSTRUCTIONS

IL1501

No experience of electrical wiring is required to install this pendant.

### Fitting and changing a light bulb.

**Make sure the electricity is switched off at the fuse board before removing bulb.**

**Remove any packaging from the shade before commencing installation**

1. Ensure the lamp holder is in good condition and is not damaged before proceeding.
2. Allow the old bulb to cool down before handling. Remove existing light bulb from lamp holder.
3. Remove lower half of lamp holder and make sure the lamp holder is not damaged.
4. If required, clip the reducing ring into top ring of the shade. ①
5. Place upper half of lamp holder, attached to cable, through top ring of shade. Replace lower half of lamp holder to hold the pendant in place. ②
6. Fit the bulb: Type and wattage as indicated on the product.
7. Switch the electricity back on at the fuse board. You may now switch on the light.

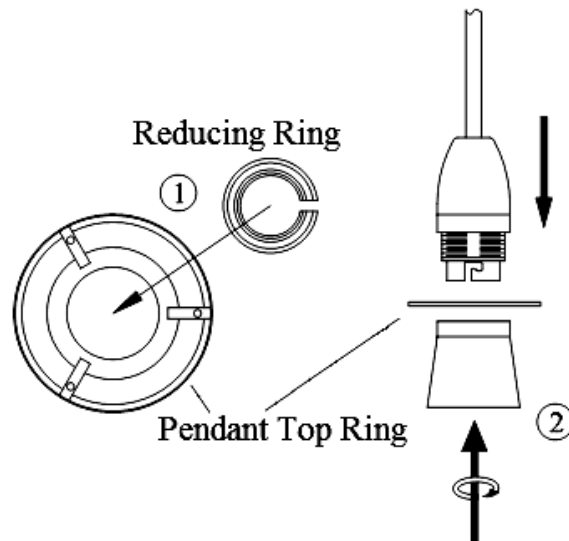

LAURA ASHLEY

## RÉDUCTEUR D'OMBRE NON ÉLECTRIQUE INSTRUCTIONS RELATIVES À LA POSE

IL1501

Aucune expérience des travaux d'électricité n'est requise pour installer cet accessoire.

### Mise en place et remplacement d'une ampoule.

**Assurez-vous que l'électricité est coupée au niveau du disjoncteur avant de retirer l'ampoule.**

**Retirez l'éventuel emballage du dispositif avant de commencer l'installation.**

1. Assurez-vous que le support de lampe est en bon état et n'est pas endommagé avant de continuer.
2. Laissez refroidir l'ancienne ampoule avant de la manipuler. Retirez l'ampoule de son support.
3. Retirez la partie inférieure du support de la lampe et assurez-vous que ce dernier n'est pas endommagé.
4. Au besoin, pincez l'anneau réducteur dans l'anneau supérieur de l'abat-jour. ①
5. Passez la partie supérieure du support de la lampe, attaché au câble, à travers l'anneau supérieur de l'abat-jour. Remplacez la partie inférieure du support de la lampe pour maintenir la pendeloque en place. ②
6. Installez l'ampoule : respectez le type et la tension mentionnés sur le produit.
7. Rebranchez l'alimentation au niveau du disjoncteur. Vous pouvez maintenant allumer la lumière.

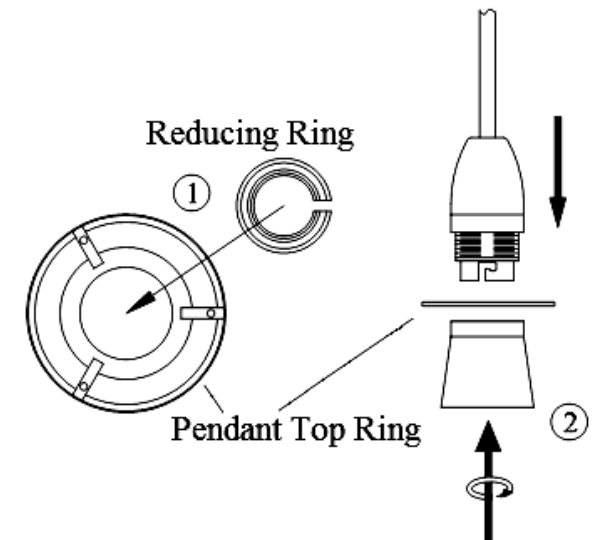

## ELEKTRİKSİZ ABAJUR APARATI MONTAJ TALİMATLARI

IL1501

Bu sallantılı avize aparatını monte etmek için herhangi bir elektrik bağlantı tecrübesi gerekmemektedir.

**Montaj ve ampul değişimi.**

**Lütfen ampülü sökmeden önce elektriğin sigorta kutusundan kesilmiş olduğundan emin olunuz.**

**Montaja başlamadan önce abajur aparatı üzerindeki tüm ambalaj malzemelerini çıkarınız.**

1. Montaja başlamadan önce duyu tertibatının iyi durumda ve hasarsız olduğundan emin olunuz.
2. Ampülü sökmeden önce soğumasını bekleyiniz. Mevcut ampülü duydan sökünüz.
3. Dyu tertibatının alt kısmını sökünüz ve duyun hasar görmediğinden emin olunuz.
4. Gerekirse abajurun üst halkasının üzerine adaptör halkasını takınız. ①
5. Elektrik kablosuna bağlı olan duyun üst kısmını abajurun üst halkasından geçiriniz. Dyuun alt kısmını abajuru yerine sabitleyecek şekilde yerine takınız. ②
6. Ampülün takılması: Ampülün tipi ve watt seviyesi, avizenin üzerinde belirtildiği gibi olmalıdır.
7. Sigorta kutusundan elektriği açınız. Bu aşamada ışığı yakabilirsiniz.

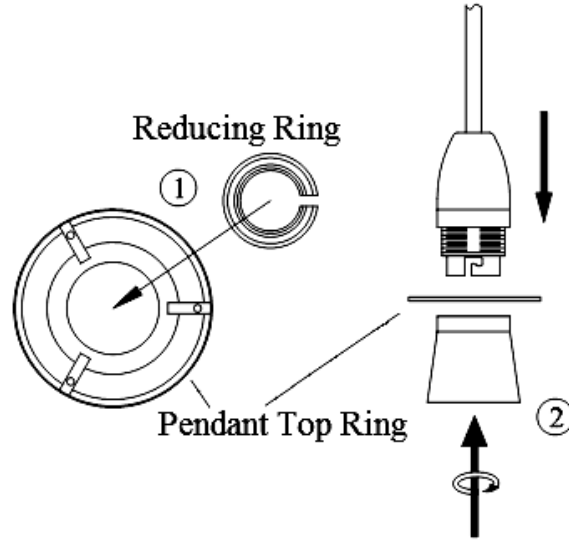

## LAMPENSCHIRM-REDUZIERSTÜCK (NICHT ELEKTRISCH) MONTAGEANLEITUNGEN

IL1501

Zur Anbringung dieser Hängeleuchte sind keine Kenntnisse bezüglich Elektroinstallationen erforderlich.

**Montage und Austausch einer Glühbirne**

**Stellen Sie sicher, dass der Strom am Sicherungskasten ausgeschaltet ist, bevor Sie die Glühbirne entfernen.**

**Entfernen Sie alle Verpackungsmaterialien vom Lampenschirm, bevor Sie mit der Installation beginnen.**

1. Stellen Sie sicher, dass die Lampenfassung in einem guten Zustand und nicht beschädigt ist, bevor Sie mit der Arbeit beginnen.
2. Lassen Sie die alte Glühbirne abkühlen, bevor Sie diese anfassen, und entfernen Sie diese aus der Lampenfassung.
3. Entfernen Sie die untere Hälfte der Lampenfassung und prüfen Sie, dass die Lampenfassung nicht beschädigt ist.
4. Setzen Sie gegebenenfalls den Reduziererring in den oberen Ring des Lampenschirms. ①
5. Führen Sie die an dem Kabel befestigte obere Hälfte der Lampenfassung durch den oberen Ring des Lampenschirms. Bringen Sie die untere Hälfte der Lampenfassung wieder an, um die Hängeleuchte in ihrer Position zu sichern. ②
6. Setzen Sie die Glühbirne ein: Art und Wattzahl sind auf der Fassung angegeben.
7. Schalten Sie den Strom am Sicherungskasten wieder ein. Jetzt können Sie die Lampe einschalten.

