

LAURA ASHLEY

IL4620

RHOSILL NON-ELECTRIC SHADE FITTING INSTRUCTIONS

No experience of electrical wiring is required to install this pendant.

Fitting and changing a light bulb.

Make sure the electricity is switched off at the fuse board before removing bulb.

1. Ensure the lamp holder is in good condition and is not damaged before proceeding.
2. Allow the old bulb to cool down before handling. Remove existing light bulb from lamp holder.
3. Remove lower half of lamp holder and make sure lamp holder is not damaged.
4. **Fitting the crystal droppers:** Carefully remove the protective wrapping surrounding the droppers. Unfold the soft metal clip located at the top of each dropper and pass through the hole in the upper metal lamp frame. Fold the soft metal clip over to its original position to retain in place as shown in the diagram.
5. If required, position the reducing ring into the underside hole of the shade, ensure reducing ring is positioned centrally.
6. Place upper half of lamp holder, attached to cable, through top ring of shade. Replace lower half of lamp holder to hold the pendant in place.
7. Fit the bulb, type and wattage as indicated on the product. Refit the diffuser.
8. Switch the electricity back on at the fuse board. You may now switch on the light. Your non-electric shade is now ready for use.

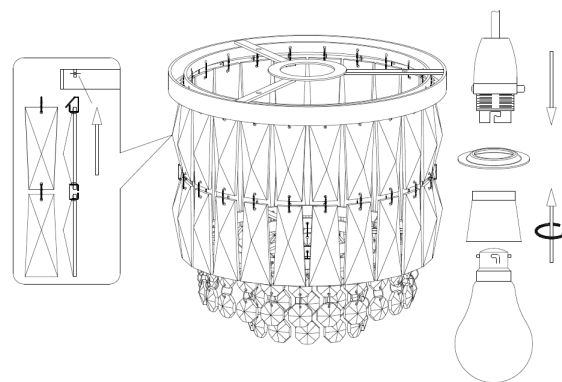

LAURA ASHLEY

IL4620

RHOSILL ABAT JOUR NON ÉLECTRIQUE INSTRUCTIONS RELATIVES À LA POSE

Aucune expérience des travaux d'électricité n'est requise pour installer cet accessoire.

Mise en place et remplacement d'une ampoule.

Retirez l'éventuel emballage du dispositif avant de commencer l'installation.

1. Assurez-vous que le support de lampe est en bon état et n'est pas endommagé avant de continuer.
2. Laissez refroidir l'ancienne ampoule avant de la manipuler. Retirez l'ampoule de son support.
3. Retirez la partie inférieure du support de la lampe et assurez-vous que ce dernier n'est pas endommagé.
4. Mise en place des compte-gouttes en cristal : Retirez délicatement l'emballage protecteur entourant les compte-gouttes. Dépliez le clip en métal souple situé en haut de chaque compte-gouttes et passez-le dans le trou du cadre supérieur de la lampe en métal. Repliez le clip en métal souple dans sa position d'origine pour le maintenir en place, comme indiqué sur le schéma.
5. Au besoin, pincez l'anneau réducteur dans l'anneau supérieur de l'abat-jour.
6. Passez la partie supérieure du support de la lampe, attaché au câble, à travers l'anneau supérieur de l'abat-jour. Remplacez la partie inférieure du support de la lampe pour maintenir la pendeloque en place.
7. Installez l'ampoule : respectez le type et la tension mentionnés sur le produit
8. **Rebranchez l'alimentation au niveau du disjoncteur.** Vous pouvez maintenant allumer la lumière.

