

LAURA ASHLEY

IL4609

NON-ELECTRIC SHADE FITTING INSTRUCTIONS

No experience of electrical wiring is required to install this pendant.

Fitting and changing a light bulb.

Make sure the electricity is switched off at the fuse board before removing bulb.

1. Ensure the lamp holder is in good condition and is not damaged before proceeding.
2. Allow the old bulb to cool down before handling. Remove existing light bulb from lamp holder.
3. Remove lower half of lamp holder and make sure lamp holder is not damaged.
4. Place upper half of lamp holder attached to cable, through the hole in the top of the shade and through the metal "spider" support, ensuring the feet of the support are facing upwards. If required, fit the metal reducing ring to the underside of the spider support which reduces the hole size to suit other lamp holder types.
5. Replace lower half of lamp holder to secure the pendant in place and Position the rubber feet of the support centrally inside the shade to ensure the shade hangs evenly
6. Fit the bulb, type and wattage as indicated on the product.
7. Switch the electricity back on at the fuse board. You may now switch on the light. Your non-electric shade is now ready for use.

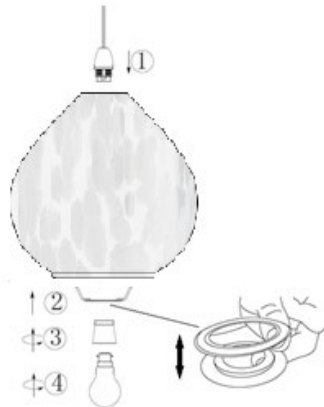

LAURA ASHLEY

IL4609

ABAT JOUR NON ÉLECTRIQUE INSTRUCTIONS RELATIVES À LA POSE

Aucune expérience des travaux d'électricité n'est requise pour installer cet accessoire.

Mise en place et remplacement d'une ampoule.

Retirez l'éventuel emballage du dispositif avant de commencer l'installation.

1. Assurez-vous que le support de lampe est en bon état et n'est pas endommagé avant de continuer.
2. Laissez refroidir l'ancienne ampoule avant de la manipuler. Retirez l'ampoule de son support.
3. Retirez la partie inférieure du support de la lampe et assurez-vous que ce dernier n'est pas endommagé.
4. Placez la moitié supérieure du support de lampe attachée au câble, à travers le trou dans le haut de l'abat-jour et à travers le support métallique "araignée", en vous assurant que les pieds du support sont orientés vers le haut. Si nécessaire, installez la bague de réduction en métal sur la face inférieure du support de l'araignée, ce qui réduit la taille du trou pour s'adapter à d'autres types de douilles.
5. Remplacez la moitié inférieure du support de lampe pour fixer le pendentif en place et placez les pieds en caoutchouc du support au centre de l'abat-jour pour vous assurer que l'abat-jour est suspendu uniformément.
6. Installez l'ampoule : respectez le type et la tension mentionnés sur le produit
7. **Rebranchez l'alimentation au niveau du disjoncteur.** Vous pouvez maintenant allumer la lumière.

